

## ANLEITUNG

Mit der Funkgerätschnittstelle kann man einen Funkgerätstransceiver und ein Funktelefon, einen Musikplayer oder Aufnahmegeräte an zwei Headsets des Micro System anschliessen.

Die Funkgerätschnittstelle wurde hauptsächlich für den Gebrauch mit zwei Headsets entworfen, jedoch kann sie auch mit nur einem Headset benutzt werden.

Wenn die Funkgerätschnittstelle mit zwei Headsets des Micro System verbunden wird, hat man ein komplett tragbares und eingängiges Interkom- und Funkgerätssystem.

### WARNUNG:

Die Headsets des Micro System funktionieren nur, wenn die eingebaute, wiederaufladbare Batterie geladen ist.

Die Funkgerätschnittstelle bezieht Strom vom Headset des Micro System und funktioniert nicht, wenn das Headset komplett entladen ist.

Nach Benutzung muss die Funkgerätschnittstelle ausgesteckt werden, um eine Batterieentladung des Headsets zu vermeiden.

Versichern Sie sich, daß das Headset voll aufgeladen ist, wenn Sie es mit einer Funkgerätschnittstelle benutzen wollen.

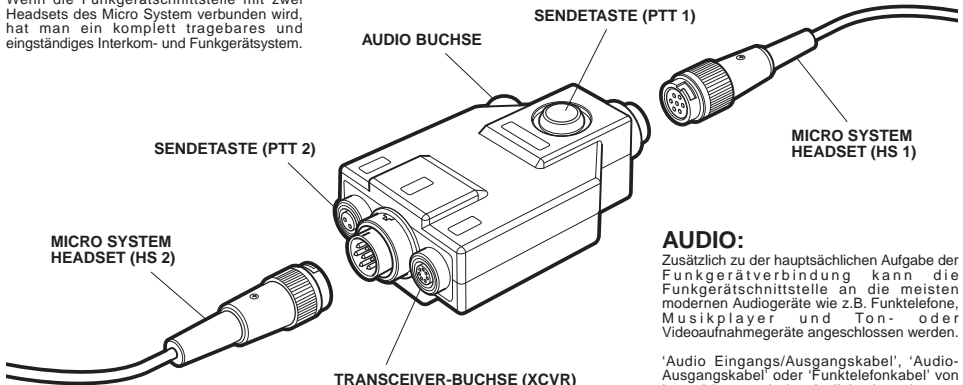

### FUNKGERÄT:

Mit der Funkgerätschnittstelle kann man austauschbare Funkgerätkabel an verschiedene Funkgeräte anschliessen.

Mit jedem Funkgerätkabeltyp kann die passende physische Verbindung an ein bestimmtes Funkgerät hergestellt werden. Ausserdem wird die Schnittstelle automatisch konfiguriert und sorgt so für die geeignete elektronische Funktionsweise.

Es ist einfach verschiedene Funkgeräte auszuwechseln; man muss nur das passende Funkgerätkabel auswählen und mit dem Funkgerät verbinden. Um ein Funkgerät an eine Funkgerätschnittstelle anzuschliessen, muss man das passende austauschbare Funkgerätkabel in die Transceiverbuchse einstecken (XCVR).

### SENDETASTE:

Um die Funkgerätschnittstelle zu kontrollieren, ist die Schnittstelle mit einem bereits eingebauten Sendetastenschalter (PTT) ausgestattet.

Um eine Nachricht über das Funkgerät zu senden, muss der Sendetastenschalter heruntergedrückt und während der gesamten Sendezeit in dieser Position gehalten werden.

Es gibt auch eine Sendetastenschaltbuchse; durch sie kann man einen zusätzlichen, externen Sendetastenschalter an die Schnittstelle anschliessen. Der externe Schalter kontrolliert die Funkübertragung der Headsets, die an die HS2 Buchsen angeschlossen sind.

Während der Benutzung einer Sendetaste, ist eines der Headsetmikrofone zur Übertragung geöffnet und die Mikrofone zusätzlicher Headsets stummgeschaltet. Um unerwünschte Geräusche, die die Übertragung beeinträchtigen könnten zu verhindern kann jeweils nur ein Headset zur Übertragung benutzt werden.

### ANMERKUNG:

Wenn zwei Headsets an die Schnittstelle mit einem 'Headsetkabelteiler' von Lynx angeschlossen werden, übertragen beide Headsetmikrofone über das Funkgerät, egal welcher Sendetastenschalter gedrückt wird.

### TASTENTÖNE:

Die Schnittstelle sorgt für einen hörbaren 'Tastenton' im Headset. Der Tastenton bestätigt wenn der Sendetastenschalter heruntergedrückt oder losgelassen wird. Man kann den Ton nur über das Headset hören. Er wird nicht über das Funkgerät gesendet.

### AUDIO:

Zusätzlich zu der hauptsächlichsten Aufgabe der Funkgerätschnittstelle kann die Funkgerätschnittstelle an die meisten modernen Audiogeräte wie z.B. Funktelefone, Musikplayer und Ton- oder Videoaufnahmegeräte angeschlossen werden.

'Audio Eingangs/Ausgangskabel', 'Audio-Ausgangskabel' oder 'Funktelefonkabel' von Lynx, können mit den Audiobuchsen benutzt werden.

### STUMMSCHALTUNG:

Die Funkgerätschnittstelle überwacht das Funkgerät und reduziert automatisch die Lautstärke des Audioeingangs während des Funkgerätempfangs.

Dieses automatische Feature sorgt dafür, dass jeder Funkgerätempfang Vorrang vor jedem Telefon- oder Musikeingang hat.

### AUDIOAusGANG:

Die Schnittstelle sorgt für einen Audioausgang sowohl auf 'Mikrofonpegel' als auch auf 'Hochpegel'. Der Hochpegel-Ausgang ist auf einem viel höheren Pegel als der Mikrofonpegel-Ausgang.

Die meisten Aufnahmegeräte, die zu Hause benutzt werden funktionieren mit einem Audioeingang auf Mikrofonpegel. Die meisten professionellen Aufnahmegeräte funktionieren nur mit einem Audioeingang auf Hochpegel.

Wenn man die Schnittstelle an Aufnahmegeräte anschliesst, sorgt diese für Ausgang auf Mikrofonpegel sofern man ein 'Audio Eingangs/Ausgangskabel' benutzt und für Hochpegel wenn ein 'Audio-Ausgangskabel' benutzt wird.